

FAAC



S418

Automatisme pour portails battants

FAAC
Simply automatic.



S418

24V

UN NOUVEL AUTOMATISME POUR PORTAILS BATTANTS SIMPLE A INSTALLER ET AU DESIGN UNIQUE

- Course utile + nouvelles attaches réglables multiposition sans soudure
- Pour des vantaux jusqu'à 2,7 m (jusqu'à 2,3 m sans électroserrure)
- Butées mécaniques intégrées
- Nouveau coffret électronique de gestion avec dispositif anti-écrasement et encodeur virtuel avec fonction d'inversion sur obstacle
- Usage domestique



SIMPLE A INSTALLER:



Course utile 350 mm (sans butées mécaniques : 380 mm)
afinde permettre une plus grande flexibilité dans le choix des cotes
d'installation.



Attaches de fixation réglables multiposition sans soudure afin de
permettre une adaptation facile de l'automatisme aux différentes
typologies d'installation.

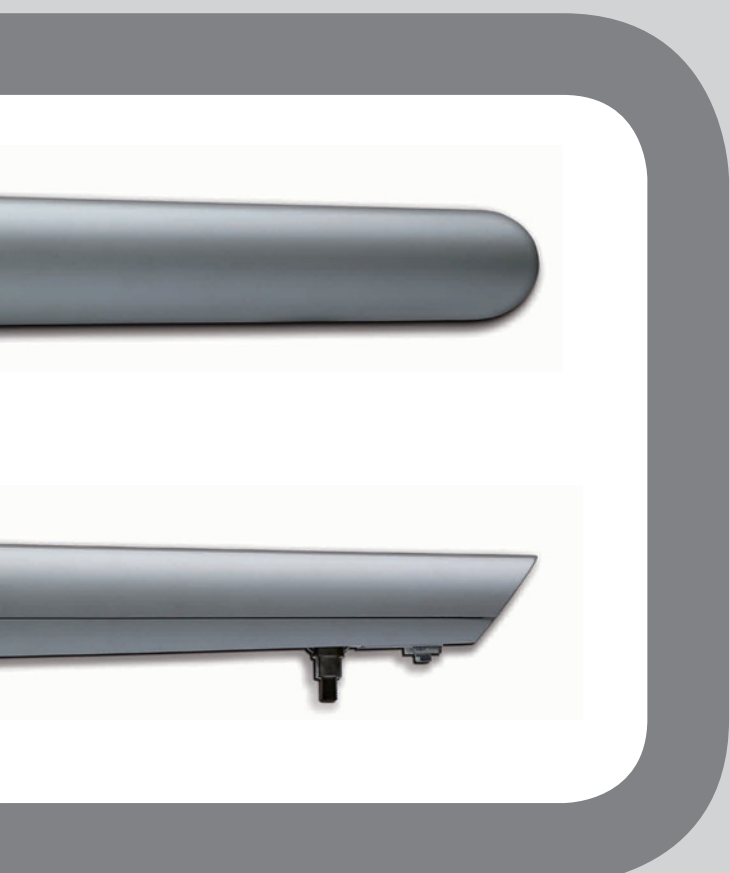

Coffret électronique E024S



Coffret électronique E 124



Kit batterie de secours XBAT 24
avec batterie NiMH
(non compatible avec E 124)



DIMENSIONS ET CARACTERISTIQUES TECHNIQUES S418

Tension d'alimentation	24 Vdc
Puissance	35 W
Courant	1,5 A
Force de poussée	180 daN
Course utile	350 mm (380 mm sans butées mécaniques)
Vitesse de sortie de la tige	>1,8 cm/sec
Longueur vantail maxi	2,7 m*

Fréquence d'utilisation à 20°	Usage domestique
Température environnement de fonctionnement	-20°C ÷ +55°C
Poids	6 Kg
Dimensions (L x P x H)	825 x 104 x 125
Indice de protection	IP54
Micro_interrupteurs de fin de course	NON
Butées mécaniques en ouverture et fermeture	OUI

* Au delà de 2,3 m., électroserrure obligatoire pour garantir le blocage du vantail

- 1 - Moteurs 2 x 2,5 mm²
- 2 - Clignotant 2 x 1,5 mm²
- 3 - Sélecteur à clé 3 x 0,5 mm²
- 4 - Armoire de gestion
- 5 - Antenne
- 6 - Photocellules 2 x 0,5 mm²
- AB - Alimentation 230V câble 3x2,5 mm²

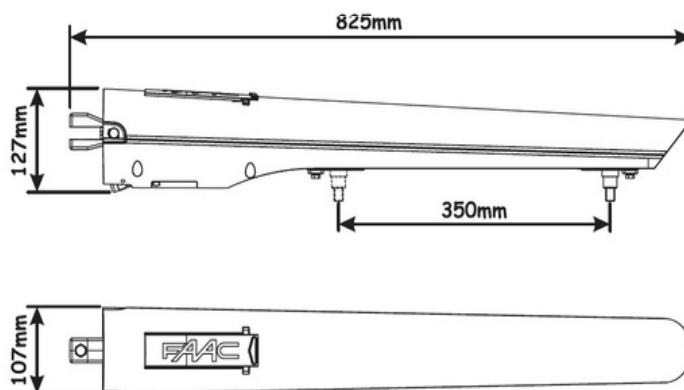
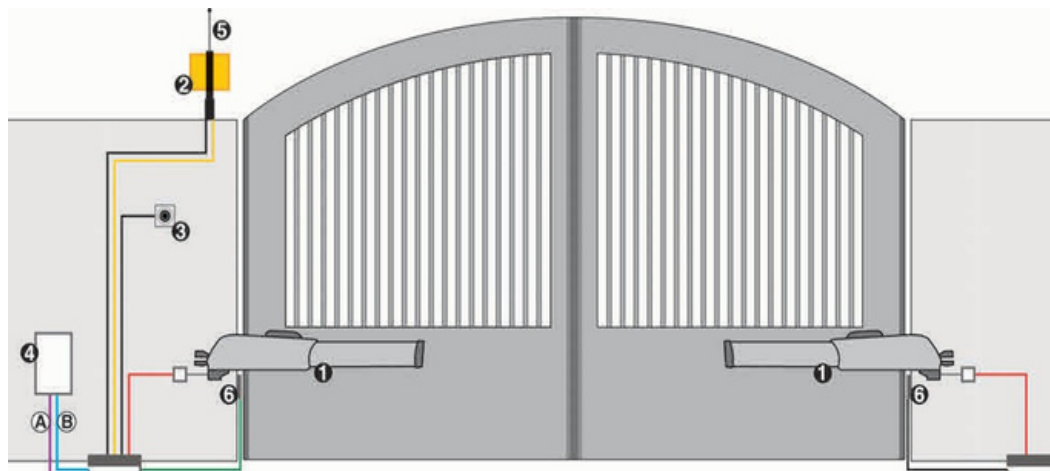

garantie **3** ans
norme CE
24 volts
radio fréquence 868 MHz

La production FAAC est certifiée ISO 9001 et les moteurs garantis 3 ans lorsqu'ils sont posés par un professionnel de l'installation.

FAAC participe à l'élaboration des normes françaises et européennes en faisant partie de la commission des normes et en participant, avec les bureaux de contrôle, à leur bonne application via la formation des professionnels.

Ses principaux produits ont été testés conformes à la Norme Européenne EN 132-41.

FAACFRANCE

LyonParis
377 rue Ferdinand Perrier 17 rue du Saule Trapu
CS 40036ZA du Moulin
69808 SAINT PRIEST Cedex91300 MASSY
Tél. +33 4 72 21 30 20
Fax +33 4 72 21 86 88
www.faac.fr

SIEGE ITALI

FAAC SPA
Via Calari 10 - 40069 Zola Predosa (BO)
Tél. +39 051 61724 - Fax +39 051 758518
info@faac.it - www.faac.it



Votre conseiller :